

# C 53.2 P - PP

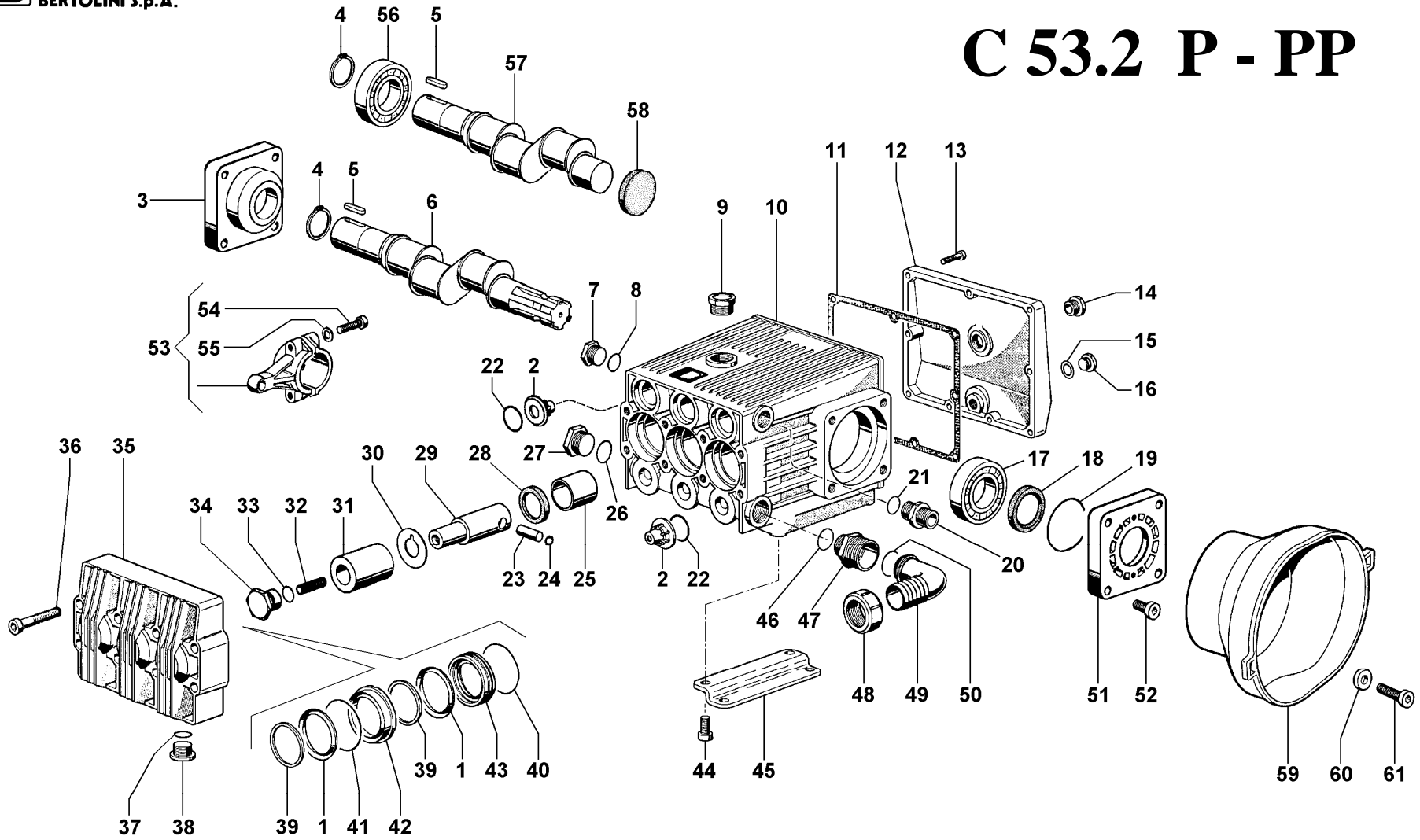

# CATALOGO RICAMBI - SPARE PARTS LIST - LISTE DE PIÈCES

## pompa mod. C 53.2 P - PP

POS.	CODICE - PART NO. - RÉF.	Q.TY	DENOMINAZIONE - DESCRIPTION - DESCRIPTION	POS.	CODICE - PART NO. - RÉF.	Q.TY	DENOMINAZIONE - DESCRIPTION - DESCRIPTION
1	80.2170.00.2	6	ANELLO DI TENUTA A "V" D.38	33	80.3182.50.2	3	ANELLO OR 2,62x17,13 VITON
2	53.9801.97.3	6	GRUPPO VALVOLA A/M	34	53.0015.53.2	3	TAPPO SERRAGGIO PISTONE
3	53.0036.09.2	1	COPERCHIO CUSCINETTO LATO D.35	35	53.9802.97.3	1	ASSIEME TESTATA
4	80.1264.00.2	1	ANELLO SEEGER D.35	36	86.3521.00.2	8	VITE TCEI M10x60 UNI5931
5	80.6578.00.2	1	LINGUETTA 10x8x35	37	80.3187.00.2	3	ANELLO OR 2,62x17,86
6	53.0006.26.2	1	ALBERO ECCENTRICO (vr."P")	38	85.2625.00.2	3	TAPPO
7	85.2633.00.2	1	TAPPO G.1/2	39	53.0014.32.2	6	ANELLO DI SPINTA
8	80.3187.00.2	1	ANELLO OR 2,62x17,86	40	80.3209.60.2	3	ANELLO OR 2,62x47,3
9	85.3518.00.2	1	TAPPO CARICO OLIO	41	80.3265.00.2	3	ANELLO OR 3,53x46,04
10	53.0022.09.2	1	CARTER POMPA	42	53.0009.53.2	3	LANTERNA ANTERIORE
11	53.0012.72.2	1	GUARNIZIONE COPERCHIO	43	53.0008.53.2	3	LANTERNA POSTERIORE
12	53.0033.09.2	1	COPERCHIO CARTER	44	86.3212.00.2	4	VITE TCEI M10x20 UNI5931
13	86.2216.00.2	9	VITE TCEI M6x25 UNI5931	45	53.0010.61.2	2	PIEDINO POMPA
14	85.3505.00.2	1	SPIA LIVELLO OLIO	46	80.3205.00.2	1	ANELLO OR 2,62x25,07
15	82.4081.00.2	1	GUARNIZIONE D.13,2x19x1,5 FIBRA	47	83.5062.10.2	1	NIPPLO G.3/4-M34x2
16	85.2542.50.2	1	TAPPO G.1/4	48	82.0049.00.2	1	GALLETTO M34
17	81.2846.00.2	2÷1	CUSCINETTO SFERE	49	84.0542.00.2	1	RACCORDO CURVO D.25
18	80.2143.10.2	2÷1	ANELLO RADIALE	50	80.3200.00.2	1	ANELLO OR 2,62x22,22
19	80.3287.00.2	2	ANELLO OR 3,53x82,14	51	53.0035.09.2	1	COPERCHIO CUSCINETTO LATO 1"3/8
20	83.5051.10.2	1	NIPPLO G.1/2	52	86.3212.00.2	8	VITE TCEI M10x20 UNI5931
21	80.3187.00.2	1	ANELLO OR 2,62x17,86	53	53.9800.97.2	3	BIELLA COMPLETA
22	80.3320.00.2	6	ANELLO OR 5,0x26	54	86.2730.00.2	6	VITE TCEI M8x30 UNI5931
23	85.2006.24.2	3	SPINOTTO D.12x27	55	84.3652.00.2	6	ROSETTA D.8,4x13x1,2
24	80.1080.00.2	6	ANELLO D.12	56	81.2848.00.2	1	CUSCINETTO RULLI (vr."PP")
25	80.4460.00.2	3	BOCCOLA ANTIFRIZIONE	57	53.0020.26.2	1	ALBERO ECCENTRICO (vr."PP")
26	80.3205.00.2	1	ANELLO OR 2,62x25,07	58	80.2099.60.2	1	CAPPELLOTTO D.52x7 (vr."PP")
27	85.2680.00.2	1	TAPPO G.3/4	59	31.1468.32.2	1	CUFFIA DI PROTEZIONE (OPTIONAL)
28	80.2133.00.2	3	ANELLO RADIALE	60	84.3801.00.2	4	ROSETTA D.10,5x18x2 (OPTIONAL)
29	53.0021.09.2	3	GUIDA PISTONE	61	86.3265.00.2	4	VITE TCEI M10x25 UNI5931 (OPTIONAL)
30	53.0017.68.2	3	RONDELLA PARASPRUZZI				
31	53.0018.18.2	3	PISTONE CERAMICO D.38				
32	86.3325.00.2	3	VITE STEI M10x35 UNI5923				