

ENGINE SAE J609 1"

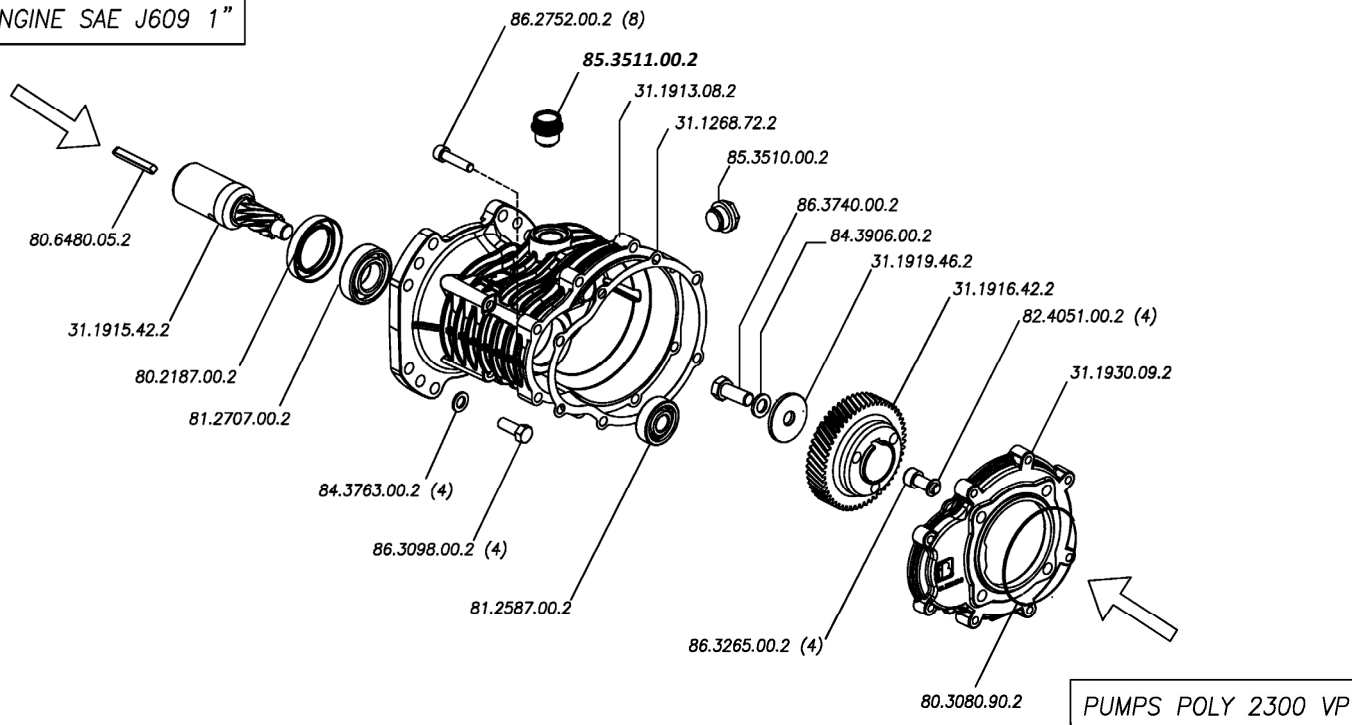

COPPIE DI SERRAGGIO / TORQUE CHART

APPLICAZIONE - APPLICATION	CODICE - P/N	Q.TY	DESCRIZIONE / DESCRIPTION	COPPIA DI SERRAGGIO / TORQUE		SIGILLANTI - SEALANTS
				Lb·ft	N·m	
Fissaggio scatola-motore To fasten gear casing with engine	86.3098.00.2	4	VITE TE 3/8"-16UNC L=1" BOLT 3/8"-16UNC L=1"	29,5	40	
Fissaggio corona-albero pompa To fasten ring gear with pump shaft	86.3740.00.2	1	VITE TE M12X30 UNI 5739 BOLT M12X30 UNI 5739	51,6	70	LOCTITE 243 frenafilletti medio - LOCTITE 243 Permanent thread sealant
Fissaggio scatola-pompa To fasten gear casing with pump	86.3265.00.2	4	VITE TCEI M10X25 UNI 5931 BOLT M10X25 UNI 5931	29,5	40	
Accoppiamento semiscatole To fix half casings	86.2752.00.2	8	VITE TCEI M8X35 UNI 5931 BOLT M8X35 UNI 5931	16,2	22	

ISTRUZIONI DI MONTAGGIO

1. Posizionare l'anello OR cod. **80.3080.90.2** nella cava sulla semiscatola lato pompa cod. **31.1930.09.2**, quindi fissare il tutto alla pompa con le quattro viti M10x25 cod. **86.3265.00.2** e le relative rosette in rame cod. **82.4051.00.2**
2. Montare la corona cod. **31.1916.42.2** sull'albero della pompa con la linguetta in dotazione alla pompa e inserendo le due rispettive rosette cod. **31.1919.46.2** e **84.3906.00.2**; quindi serrare la vite M12x30 cod. **86.3740.00.2**
3. Avvitare la spia di livello olio cod. **85.3510.00.2** nella parte laterale della scatola riduttore cod. **31.1913.08.2**
4. Depositare del mastice per guarnizioni sui piani di appoggio delle due semiscatole e montare il premontaggio lato motore su quello lato pompa interponendo la guarnizione in carta cod. **31.1268.72.2** e bloccando il tutto con le apposite viti M8X35 cod. **86.2752.00.2**
5. Inserire la linguetta 6,35x6,35x50 cod. **80.6480.05.2** sull'albero del motore, infilare il blocco pompa-riduttore sul motore e serrare con le 4 viti 3/8" cod. **86.3098.00.2** e le rispettive rosette ondulate cod. **84.3763.00.2**.
6. Riempire la scatola riduttore con olio SAE 80-W90 fino in mezzzeria della spia livello olio e installare il tappo con sfiato cod. **85.3511.00.2**

ASSEMBLY INSTRUCTIONS

1. Install the Oring p/n **80.3080.90.2** in the half casing slot (pump side) p/n **31.1930.09.2**, then fit to the pump with the 4 corresponding copper washer p/n **82.4051.00.2** and bolts M10X25 p/n **86.3265.00.2**
2. Fit the ring gear p/n **31.1916.42.2** to the pump shaft with the key provided with the pump and with the two proper washers p/n **31.1919.46.2** and **84.3906.00.2** ; then tighten the bolt M12x30 p/n **86.3740.00.2**
3. Screw the oil sight p/n **85.3510.00.2** in the lateral part of the gearbox casing p/n **31.1913.08.2**.
4. Apply sealant on the top of the 2 half casings and install the engine side assembly on the pump side assembly.
Fit the paper gasket p/n **31.1268.72.2** between the 2 assemblies and fasten the whole system with corresponding bolts M8X35 p/n **86.2752.00.2**
5. Insert the key 6,35x6,35x50 p/n **80.6480.05.2** onto the engine shaft, fit the pump-gearbox assy to the engine and tighten the 4 corresponding bolts 3/8" p/n **86.3098.00.2** and spring washers p/n **84.3763.00.2**.
6. Fill the gearbox casing with SAE 80-W90 oil, up to the middle of the oil sight, then install the oil vent plug p/n **85.3511.00.2**